

## ВЕНТИЛЯТОРЫ РАДИАЛЬНЫЕ СЕРИИ ВЦ 14-46



- Вентиляторы среднего давления
- Лопатки, загнутые вперед
- Корпус вентилятора из оцинкованной стали
- Рама вентилятора из оцинкованной стали (№ 2,0-4,0) или из углеродистой стали окрашенные (№ 5,0-8,0)
- Трехфазный асинхронный двигатель (380 В)
- Конструктивная схема 1 по ГОСТ 5976-90
- Класс защиты двигателя IP54

- Вентиляторы выпускаются следующих исполнений согласно таблице «Исполнение вентиляторов по назначению и материалам» (стр.115):

- общего назначения (О);
- теплостойкие (Ж2);
- коррозионнотойкие (К1);
- коррозионнотойкие, теплостойкие (К1Ж2);
- дымоудаления (ДУ400 или ДУ600) - только с №4,0 до 8,0;
- взрывозащищенные (В1 или В2);
- взрывозащищенные теплостойкие (В1Ж2);
- взрывозащищенные коррозионнотойкие (ВК1);
- взрывозащищенные коррозионнотойкие теплостойкие (ВК1Ж2).

### Габаритные и присоединительные размеры (мм) радиальных вентиляторов серии ВЦ 14-46

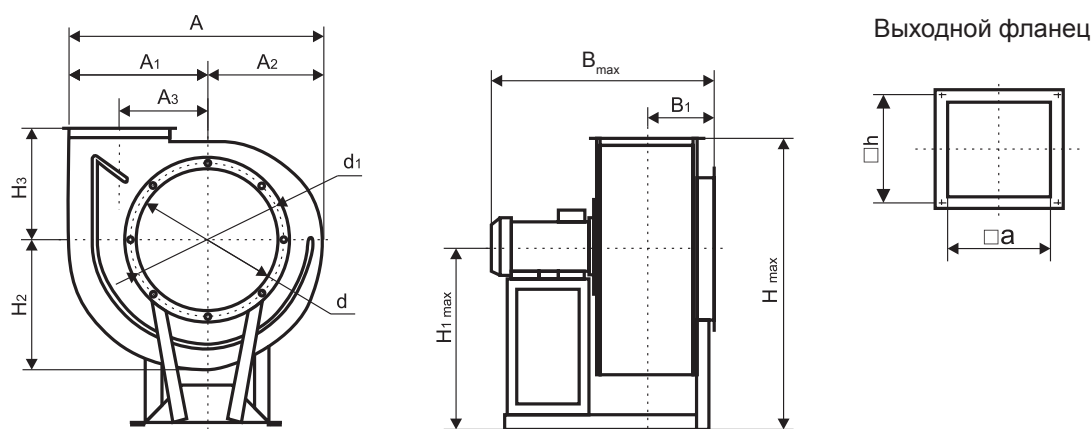

№ вентилятора	Тип электродвигателя	A*				A1	A2	A3	B max	B1	H** max			H1 max	H2	H3	d	d1	a	h
		0°	45°	90°, 270°	135°, 315°						0°	45°	90°							
2,0	АИР56	355	325	349	442	204	151	133	440	148	451	558	485	280	177	172	213	235	140	161
	АИР63А4	355	325	349	442	204	151	133	440	148	458	558	485	287	177	172	213	235	140	161
	АИР71	355	325	349	442	204	151	133	452	148	466	558	485	295	177	172	213	235	140	161
	АИР80	355	325	349	442	204	151	133	482	148	475	558	485	304	177	172	213	235	140	161

### Принадлежности

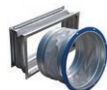

ВГ/ВГТ



ФО



ДО



Кожух



ЩУВ



ЩУВ ДУ



Регуляторы

**Габаритные и присоединительные размеры (мм) радиальных вентиляторов серии ВЦ 14-46**

№ вентилятора	Тип электродвигателя	A*				A1	A2	A3	B max	B1	H** max			H1 max	H2	H3	d	d1	a	h
		0°	45°	90°, 270°	135°, 315°						0°	45°	90°							
2,5	AIP63B4	442	410	427	542	252	190	163	498	165	516	658	575	313	224	203	260	289	175	196
	AIP71	442	410	427	542	252	190	163	498	165	524	658	575	321	224	203	260	289	175	196
	AIP90L2	442	410	427	542	252	190	163	567	165	543	658	575	340	224	203	260	289	175	196
	AIP100	442	410	427	542	252	190	163	582	165	553	658	575	350	224	203	260	289	175	196
	AIP112M2	442	410	427	542	252	190	163	612	165	565	658	575	362	224	203	260	289	175	196
3,15	AIP63B6	559	514	520	664	322	237	205	516	183	635	799	708	391	278	244	320	349	220	241
	AIP71	559	514	520	664	322	237	205	528	183	635	799	708	391	278	244	320	349	220	241
	AIP80	559	514	520	664	322	237	205	528	183	644	799	708	400	278	244	320	349	220	241
	AIP90L4	559	514	520	664	322	237	205	608	183	654	799	708	410	278	244	320	349	220	241
4,0	AIP80	716	656	650	834	408	308	258	661	232	783	991	883	486	358	297	405	434	280	301
	AIP90	716	656	650	834	408	308	258	687	232	793	991	883	495	358	297	405	434	280	301
	AIP100	716	656	650	834	408	308	258	702	232	803	991	883	506	358	297	405	434	280	301
	AIP112M4	716	656	650	834	408	308	258	732	232	815	991	883	538	358	297	405	434	280	301
	AIP132S4	716	656	650	834	408	308	258	767	232	835	991	883	538	358	297	405	434	280	301
5,0	AIP90LB8	881	818	798	1040	504	377	396	760	269	935	1234	1105	580	440	359	505	534	353	381
	AIP100L8	881	818	798	1040	504	377	396	775	269	946	1234	1105	590	440	359	505	534	353	381
	AIP112	881	818	798	1040	504	377	396	805	269	961	1234	1105	602	440	359	505	534	353	381
	AIP132	881	818	798	1040	504	377	396	840	269	981	1234	1105	622	440	359	505	534	353	381
	AIP132M6	881	818	798	1040	504	377	396	880	269	981	1234	1105	622	440	359	505	534	353	381
	AIP160	881	818	798	1040	504	377	396	955	269	1009	1234	1105	650	440	359	505	534	353	381
	AIP160M4	881	818	798	1040	504	377	396	1000	269	1009	1234	1105	650	440	359	505	534	353	381
	AIP180	881	818	798	1040	504	377	396	1040	269	1029	1234	1105	670	440	359	505	534	353	381
6,3	AIP132S8	1106	1026	993	1288	631	476	404	973	343	1173	1510	1363	732	554	441	636	665	441	469
	AIP132	1106	1026	993	1288	631	476	404	1001	343	1173	1510	1363	732	554	441	636	665	441	469
	AIP160S8 AIP160S6	1106	1026	993	1288	631	476	404	1076	343	1201	1510	1363	760	554	441	636	665	441	469
	AIP160M8 AIP160M6	1106	1026	993	1288	631	476	404	1021	343	1201	1510	1363	760	554	441	636	665	441	469
	AIP180	1106	1026	993	1288	631	476	404	1201	343	1221	1510	1363	780	554	441	636	665	441	469
	AIP200	1106	1026	993	1288	631	476	404	1231	343	1241	1510	1363	800	554	441	636	665	441	469
8,0	AIP160M8	1404	1305	1249	1633	802	602	521	1387	435	1439	1866	1699	892	702	547	800	829	564	588
	AIP180M6	1404	1305	1249	1633	802	602	521	1387	435	1439	1866	1699	892	702	547	800	829	564	588
	AIP200	1404	1305	1249	1633	802	602	521	1387	435	1459	1866	1699	912	702	547	800	829	564	588
	AIP225	1404	1305	1249	1633	802	602	521	1404	435	1439	1866	1699	892	702	547	800	829	564	588
	AIP250M8	1404	1305	1249	1633	802	602	521	1504	435	1464	1866	1699	917	702	547	800	829	564	588
	AIP250	1404	1305	1249	1633	802	602	521	1400	435	1464	1866	1699	917	702	547	800	829	564	588
	AIP280S6	1404	1305	1249	1633	802	602	521	1580	435	1494	1866	1699	947	702	547	800	829	564	588
	AIP280M6	1404	1305	1249	1633	802	602	521	1629	435	1494	1866	1699	947	702	547	800	829	564	588
	AIP315S6	1404	1305	1249	1633	802	602	521	1774	435	1529	1866	1699	982	702	547	800	829	564	588

\* Размер, зависящий от положения корпуса вентилятора.

\*\* Максимальная высота при различных положениях корпуса вентилятора (0°, 45°, 90°).

Габаритные размеры Bmax и H1max соответственно зависят от устанавливаемого двигателя. Габаритный размер Hmax зависит от положения корпуса и устанавливаемого двигателя.

**Габаритные и присоединительные размеры (мм) основания рамы вентиляторов серии ВЦ 14-46**

Оцинкованная рама 2,0-4,0

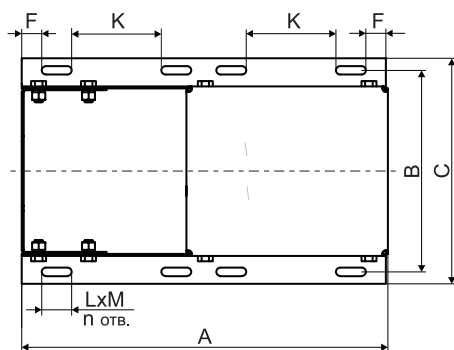

Сварная рама 5,0-8,0

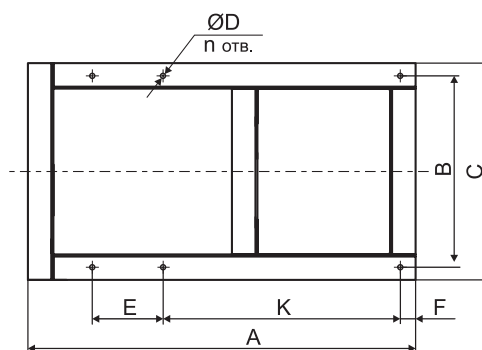

№ вентилятора	Тип электродвигателя	A	B	C	D	E	F	K	L	M	n
2,0	АИР56-80	365	202	226	-	-	20	89	30	8,5	8
2,5	АИР63-112	418	242	266	-	-	20	90	30	8,5	8
3,15	АИР63-90	445	254	278	-	-	20	90	30	8,5	8
4,0	АИР80-132	570	290	314	-	-	20	163	30	8,5	8
5,0	АИР90-112	730	385	435	10	240	100	240	-	-	6
	АИР132-180	870	405	455	10	310	100	310	-	-	6
6,3	АИР132-160	913	486	546	10	325	100	325	-	-	6
	АИР180-200	1043	486	546	10	390	100	390	-	-	6
8,0	АИР160М8	1066	610	670	12	265	268	265	-	-	6
	АИР180-200	1285	575	646	12	374,5	268	374,5	-	-	6
	АИР225-280	1309	659	730	12	374,5	280	374,5	-	-	6
	АИР315S6	1500	620	660	12	400	300	400	-	-	6

**Комплектация вентиляторов ВЦ 14-46 гибкими вставками и виброизоляторами**

№ вентилятора	Гибкие вставки	Виброизоляторы	
		тип	шт.
2,0	ВГ/ВГТ-ВР/ВЦ-2,0-D213/235 ВГ/ВГТ-ВР/ВЦ-2,0-140*140	ДО 38	4
2,5	ВГ/ВГТ-ВР/ВЦ-2,5-D260/289 ВГ/ВГТ-ВР/ВЦ-2,5-175*175	ДО 38	4
3,15	ВГ/ВГТ-ВР/ВЦ-3,15-D320/349 ВГ/ВГТ-ВР/ВЦ-3,15-220*220	ДО 38	4
4,0	ВГ/ВГТ-ВР/ВЦ-4,0-D405/434 ВГ/ВГТ-ВР/ВЦ-4,0-280*280	ДО 39	4
		ДО 40 (АИР132S4)	4
5,0	ВГ/ВГТ-ВР/ВЦ-5,0-D505/534 ВГ/ВГТ-ВР/ВЦ-5,0-353*353	ДО 41	6
6,3	ВГ/ВГТ-ВР/ВЦ-6,3-D636/665 ВГ/ВГТ-ВР/ВЦ-6,3-441*441	ДО 42	6
8,0	ВГ/ВГТ-ВР/ВЦ-8,0-D800/829 ВГ/ВГТ-ВР/ВЦ-8,0-564*564	ДО 42	6

## Технические и аэродинамические характеристики радиальных вентиляторов серии ВЦ 14-46

— рабочая характеристика вентилятора  
— кривая мощности

**ВЦ 14-46 №2,0**

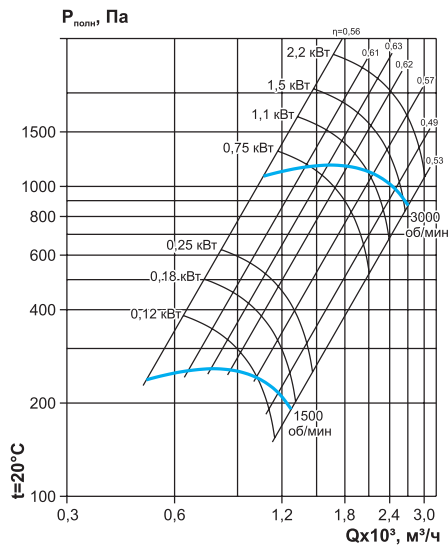

**ВЦ 14-46 №2,5**

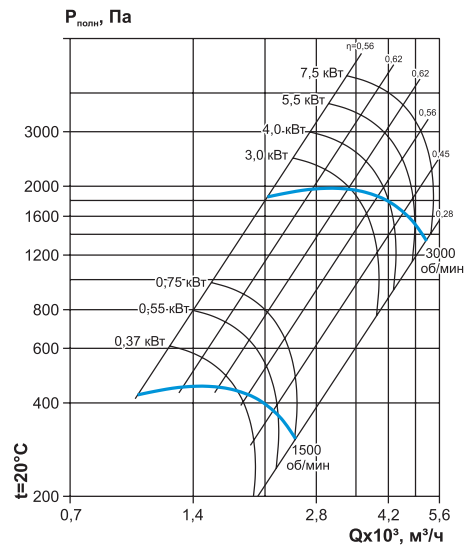

Частота вращения, об/мин	Тип электродвигателя	Потребляемая мощность, кВт	Ток, А	Масса, кг	Регулятор скорости
1500	АИР56А4	0,12	0,53	13,9	132F 0017
	АИР56В4	0,18	0,73	14,1	132F 0017
	АИР63А4	0,25	0,89	15,5	132F 0017
3000	АИР71А2	0,75	1,84	23,3	132F 0018
	АИР71В2	1,1	2,65	24,3	132F 0020
	АИР80А2	1,5	3,46	24,9	132F 0020
	АИР80В2	2,2	4,9	28,9	132F 0022

Частота вращения, об/мин	Тип электродвигателя	Потребляемая мощность, кВт	Ток, А	Масса, кг	Регулятор скорости
1500	АИР63В4	0,37	1,12	15,7	132F 0018
	АИР71А4	0,55	1,65	22,5	132F 0018
	АИР71В4	0,75	2,18	23,0	132F 0018
3000	АИР90L2	3,0	6,5	34,0	132F 0024
	АИР100S2	4,0	8,35	43,0	132F 0026
	АИР100L2	5,5	11,1	49,5	132F 0028
	АИР112M2	7,5	15,35	60,8	132F 0030

**ВЦ 14-46 №3,15**

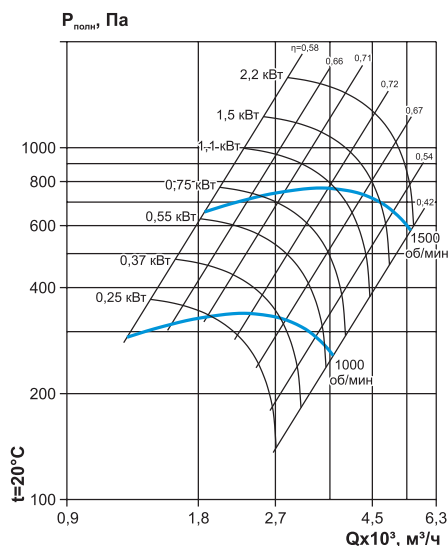

**ВЦ 14-46 №4,0**

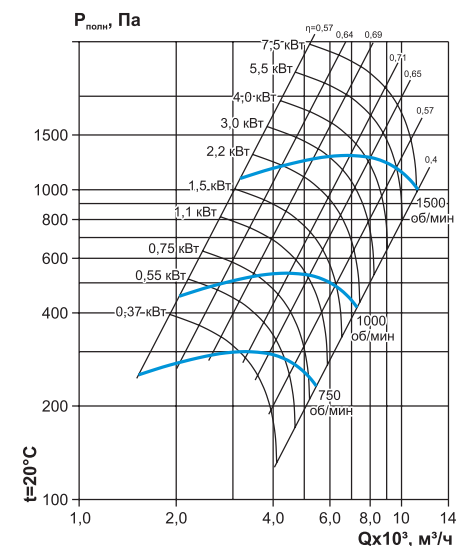

Частота вращения, об/мин	Тип электродвигателя	Потребляемая мощность, кВт	Ток, А	Масса, кг	Регулятор скорости
1000	АИР63В6	0,25	1,04	20,3	132F 0017
	АИР71А6	0,37	1,39	29,0	132F 0018
	АИР71В6	0,55	1,81	30,0	132F 0018
	АИР80А6	0,75	2,4	35,0	132F 0020
1500	АИР71В4	0,75	2,18	25	132F 0018
	АИР80А4	1,1	2,9	34,3	132F 0020
	АИР80В4	1,5	3,8	36,5	132F 0022
	АИР90L4	2,2	5,39	51,5	132F 0024

Частота вращения, об/мин	Тип электродвигателя	Потребляемая мощность, кВт	Ток, А	Масса, кг	Регулятор скорости
750	АИР80А8	0,37	1,49	44,4	132F 0018
	АИР80В8	0,55	2,17	45,4	132F 0018
	АИР90LА8	0,75	2,43	50,4	132F 0020
	АИР90LВ8	1,1	3,36	51,1	132F 0020
1000	АИР71В6	0,55	1,81	30	132F 0018
	АИР80А6	0,75	2,4	48,3	132F 0020
	АИР80В6	1,1	3,4	49,5	132F 0020
	АИР90L6	1,5	4,2	54,5	132F 0022
	АИР100L6	2,2	5,65	62,5	132F 0024
	АИР90L4	2,2	5,39	51,5	132F 0024
1500	АИР100S4	3,0	6,9	53,7	132F 0024
	АИР100L4	4,0	8,95	58,5	132F 0026
	АИР112M4	5,5	11,7	89,0	132F 0028
	АИР132S4	7,5	15,75	93,5	132F 0058

### ВЦ 14-46 №5,0

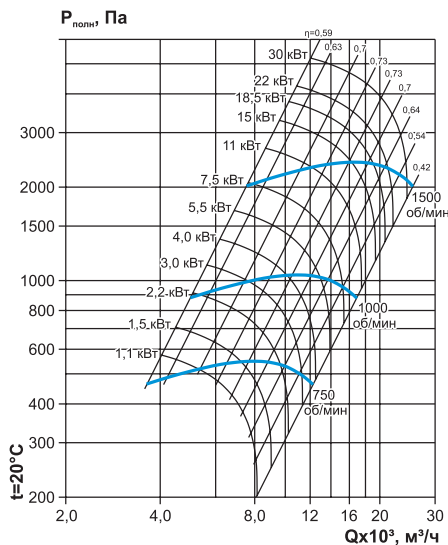

Частота вращения, об/мин	Тип электродвигателя	Потребляемая мощность, кВт	Ток, А	Масса, кг	Регулятор скорости
750	АИР90LB8	1,1	3,36	80,4	132F 0020
	АИР100LB8	1,5	4,4	87,7	132F 0022
	АИР112МА8	2,2	6,12	89,2	132F 0024
	АИР112МВ8	3,0	8,29	89,7	132F 0026
	АИР132S8	4,0	10,6	131,2	132F 0028
1000	АИР112МА6	3,0	7,7	106,3	132F 0026
	АИР112МВ6	4,0	9,85	111,0	132F 0028
	АИР132S6	5,5	13,02	130,0	132F 0030
	АИР132М6	7,5	17,5	147,0	132F 0058
	АИР160S6	11,0	24,75	183,0	132F 0059
1500	АИР132М4	11,0	23,2	153,0	132F 0059
	АИР160S4	15,0	31,1	200,0	132F 0060
	АИР160М4	18,5	37,7	218,0	132F 0061
	АИР180S4	22,0	44,31	243,0	АТВ212HD30N4
	АИР180М4	30,0	58,6	249,0	АТВ212HD37N4

### ВЦ 14-46 №6,3

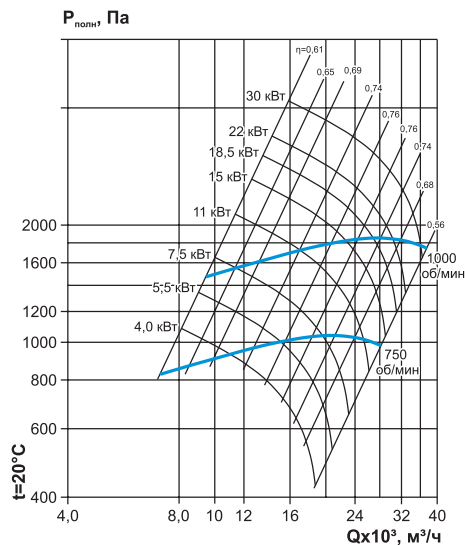

Частота вращения, об/мин	Тип электродвигателя	Потребляемая мощность, кВт	Ток, А	Масса, кг	Регулятор скорости
750	АИР132S8	4,0	10,6	182,5	132F 0028
	АИР132М8	5,5	14,0	194,0	132F 0030
	АИР160S8	7,5	18,75	238,0	132F 0058
	АИР160М8	11,0	26,5	258,0	132F 0059
	АИР180М8	15,0	35,66	288,0	132F 0060
	1000	АИР132М6	7,5	17,5	204,0
АИР160S6		11,0	24,75	240,0	132F 0059
АИР160М6		15,0	32,6	285,0	132F 0060
АИР180М6		18,5	38,8	226,0	132F 0061
АИР200М6		22,0	45,1	339,0	АТВ212HD30N4
	АИР200L6	30,0	60,0	384,0	АТВ212HD37N4

### ВЦ 14-46 №8,0

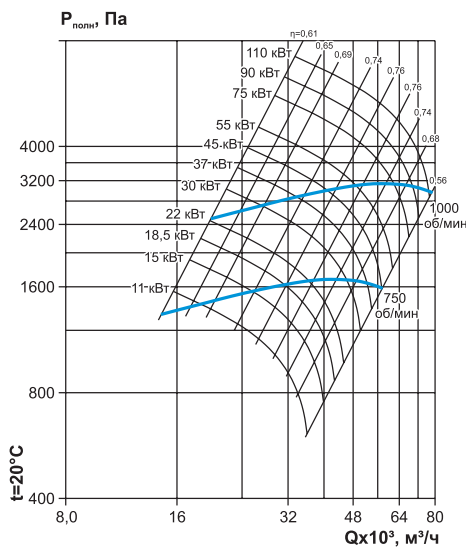

Частота вращения, об/мин	Тип электродвигателя	Потребляемая мощность, кВт	Ток, А	Масса, кг	Регулятор скорости
750	АИР160М8	11,0	26,5	359,0	132F 0059
	АИР180М8	15,0	35,66	389,0	132F 0060
	АИР200М8	18,5	42,0	449,0	132F 0061
	АИР200L8	22,0	49,5	464,0	АТВ212HD30N4
	АИР225М8	30,0	64,2	521,0	АТВ212HD37N4
	АИР250S8	37,0	79,5	620,0	АТВ212HD45N4
1000	АИР250М8	45,0	94,9	695,0	АТВ212HD55N4
	АИР200L6	30,0	60,0	510,0	АТВ212HD37N4
	АИР225М6	37,0	72,0	558,0	АТВ212HD37N4
	АИР250S6	45,0	87,5	633,0	АТВ212HD45N4
	АИР250М6	55,0	105,3	680,0	АТВ212HD55N4
	АИР280S6	75,0	143,2	832,0	АТВ212HD75N4
	АИР280М6	90,0	169,0	840,0	-
	АИР315S6	110,0	207,0	1192,0	-

**Акустические характеристики радиальных вентиляторов серии ВЦ 14-46**

№ вентилятора	Частота вращения, об/мин	Уровень звуковой мощности, дБ в октавных полосах частот, Гц								Общий, дБа
		63	125	250	500	1000	2000	4000	8000	
2,0	1500	71	71	75	77	84	70	67	60	86
	3000	83	73	76	84	77	75	73	65	99
2,5	1500	76	76	77	78	79	74	72	70	83
	3000	91	92	92	93	94	95	90	88	100
3,15	1000	74	74	76	82	69	66	59	56	83
	1500	79	79	83	85	91	78	75	68	92
4,0	750	74	75	79	81	77	73	68	60	82
	1000	82	83	83	85	81	78	75	68	87
	1500	90	92	93	92	94	91	88	75	96
5,0	750	82	83	87	89	85	81	76	68	90
	1000	87	88	92	94	90	86	81	73	94
	1500	95	96	97	101	103	99	95	88	106
6,3	750	88	89	93	95	91	87	82	74	93
	1000	96	97	101	103	99	95	90	82	110
8,0	750	94	97	101	103	99	95	90	82	105
	1000	101	104	108	110	106	102	97	89	112

**Электрическая схема подключения радиальных вентиляторов серии ВЦ 14-46 в сеть 380 В**

Для вентиляторов с номинальным напряжением  
 $\Delta/Y$  220/380 В - подключение звездой

Для вентиляторов с номинальным напряжением  
 $\Delta/Y$  380/660 В - подключение треугольником

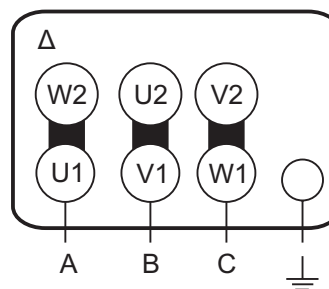
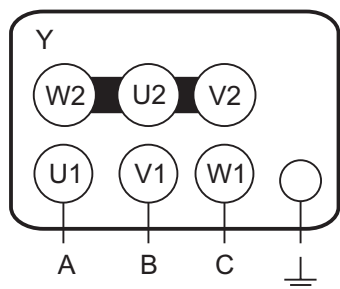
**Пример обозначения: Вентилятор радиальный ВЦ 14-46 3,15-К1-РВ-0,25/1000/220-380 Л0**

где: ВЦ 14-46 – серия радиального вентилятора;  
 2,5 – номер вентилятора (по наружному диаметру рабочего колеса в дециметрах);  
 К1 – коррозионностойкий (по таблице «Исполнение вентиляторов по назначению и материалам»);  
 РВ – комплектация рабочим колесом с вперед загнутыми лопатками;  
 0,55 – мощность электродвигателя, кВт;  
 1500 – частота вращения рабочего колеса, об/мин;  
 220-380 – напряжение питания электродвигателя, В;  
 Л0 – положение корпуса.